

# 基本事項 (2)

伝達関数とポード線図

# 伝達関数

## 伝達関数 $H(s)$

ラプラス変換した回路方程式から求められる

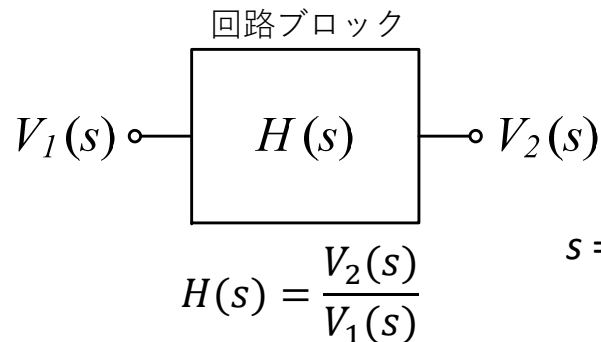

## 周波数領域伝達関数 $H(\omega)$ または周波数特性※

複素ベクトル表記の回路方程式から求められる

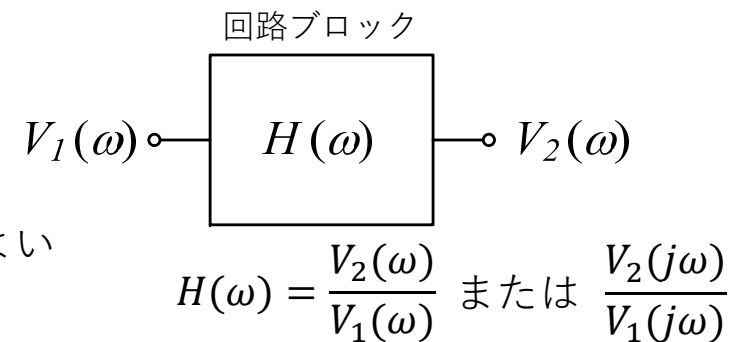

$s = j\omega (\sigma = 0)$  として求めてもよい  
(逆方向はできない)

**[NOTE]** 回路ブロックの複雑な信号処理を、伝達関数（入力と出力の比）で表す。電子回路では、周波数領域伝達関数も伝達関数と呼ぶことが多い。増幅回路の周波数領域伝達関数は、通常、利得(Gain)または利得の周波数特性と呼ばれる。

※ 厳密には、周波数  $f$  の関数が周波数特性と呼ばれるが、角周波数  $\omega$  を変数として表してもよい。

Q1. 伝達関数  $H = V_{out}/V_{in}$  を求めよ。

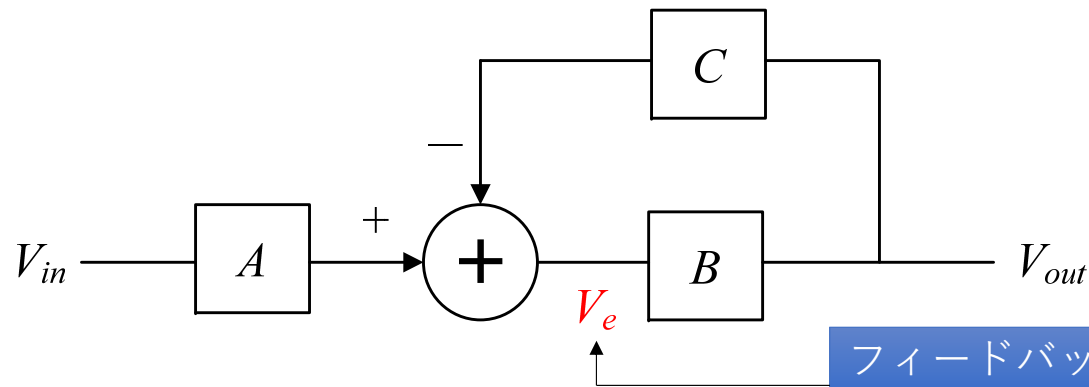

フィードバックがある場合は、加算器の後ろに変数を置いて式を立てる。

$$V_{out} = ABV_{in} - BCV_{out}$$

$$(1 + BC)V_{out} = ABV_{in}$$

$$H = \frac{V_{out}}{V_{in}} = \frac{AB}{1 + BC} \quad \text{解答}$$

$$\begin{cases} V_e = AV_{in} - CV_{out} \\ V_{out} = BV_e \end{cases}$$

[NOTE] 複雑な周波数伝達関数は、単純な伝達関数（微分、積分、定数倍など）を部品としたブロックダイアグラムで表される。

# 伝達関数の周波数特性

[NOTE] コーナ角周波数は、|実部|=|虚部|とすると求められる。

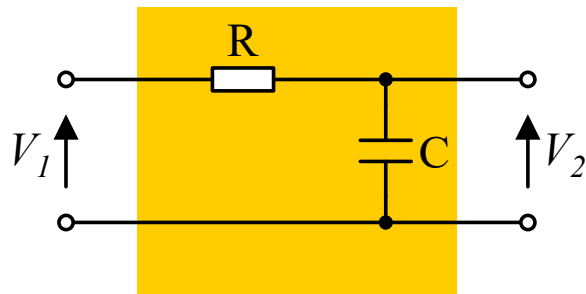

$$H(\omega) = \frac{V_2}{V_1} = \frac{\frac{1}{j\omega C}}{R + \frac{1}{j\omega C}} = \frac{1}{1 + j\omega CR} = \frac{1}{1 + j\omega/\omega_p} \quad (\omega_p = 1/CR)$$

1. コーナ角周波数を求める (分子は $\omega_z$ , 分母は $\omega_p$ と表記)
2. コーナおよびコーナ前後の伝達関数を調べる

角周波数	周波数伝達関数	振幅 $ H(j\omega) $	位相 $\angle H(j\omega)$
$\omega < \omega_p$	$H(\omega) \cong 1$ (虚部無視)	$1 = 0\text{dB}$	$0\text{rad}$
$\omega = \omega_p$ (Corner)	$H(\omega) = \frac{1}{1+j} = \frac{1-j}{2}$	$\frac{1}{\sqrt{2}} \cong -3\text{dB}$	$-\frac{\pi}{4}\text{rad}$
$\omega > \omega_p$	$H(\omega) \cong -j\frac{\omega_p}{\omega}$ (実部無視)	$\frac{\omega_p}{\omega} = -20 \log_{10} \omega + 20 \log_{10} \omega_p (\text{dB})$	$-\frac{\pi}{2}\text{rad}$

[NOTE] 周波数特性を調べる場合は、分子と分母の $\omega$ の関数を、 $(1 + j\omega/\omega_{z/p})$ で括るよう  
に整理すると見通しがよくなる。コーナ $\omega_z, \omega_p$ は、振幅特性の傾きが変化する角周波  
数を表している。

# ボーンデ線図の概略（＝折れ線近似）

- 振幅特性
  - 縦軸：絶対値のデシベル表記、横軸：角周波数の対数目盛表記
- 位相特性
  - 縦軸：位相角のradまたはdeg表記、横軸：角周波数の対数目盛表記

$$H(\omega) = \frac{1}{1 + j\omega/\omega_p} \quad \left( \text{前スライドの回路例では } \omega_p = \frac{1}{CR} \right)$$

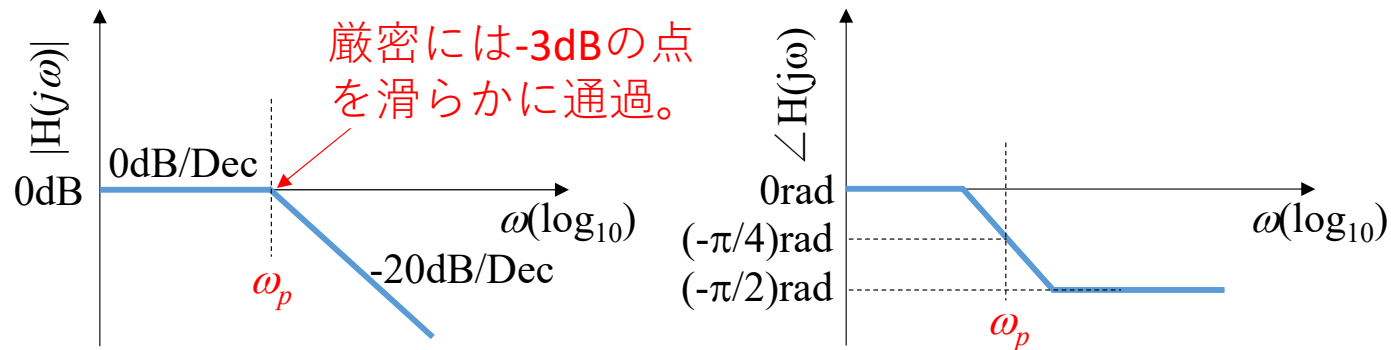

**[NOTE]** コーナの角周波数 $\omega_p$ と各部の振幅特性の傾きを記入すること。

Q1. 周波数伝達関数のボーン線図の概略を示せ。

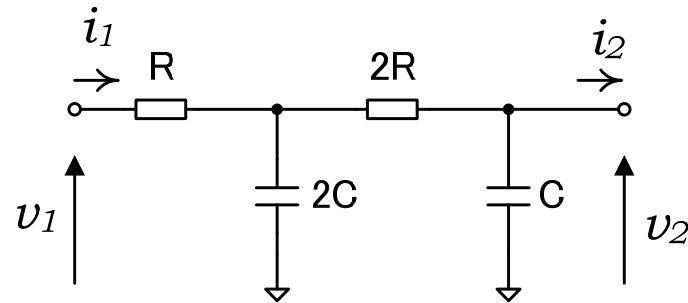

$$\begin{bmatrix} 1 & R \\ 0 & 1 \end{bmatrix} \begin{bmatrix} 1 & 0 \\ j\omega 2C & 1 \end{bmatrix} \begin{bmatrix} 1 & 2R \\ 0 & 1 \end{bmatrix} \begin{bmatrix} 1 & 0 \\ j\omega C & 1 \end{bmatrix} = \begin{bmatrix} 1 + j\omega 2CR & R \\ j\omega 2C & 1 \end{bmatrix} \begin{bmatrix} 1 + j\omega 2CR & 2R \\ j\omega C & 1 \end{bmatrix} =$$

$$\begin{bmatrix} (1 + j\omega 2CR)^2 + j\omega CR & 2R(1 + j\omega 2CR) + R \\ j\omega 2C(1 + j\omega 2CR) + j\omega C & 1 + j\omega 4CR \end{bmatrix}$$

行列を使った計算方法は、「2端子対パラメータ」の項を参照

$$A = 1 + j\omega 5CR + (j\omega 2CR)^2 = (1 + j\omega 4CR)(1 + j\omega CR)$$

$$\left\{ \begin{array}{l} H(\omega) = \frac{1}{A} = \frac{1}{(1 + j\omega 4CR)(1 + j\omega CR)} = \frac{1}{(1 + j\omega/\omega_{p1})(1 + j\omega/\omega_{p2})} \\ \omega_{p1} = \frac{1}{4CR} \quad \omega_{p2} = \frac{1}{CR} \end{array} \right.$$

# Q1の作図

## 周波数伝達関数

$$H(\omega) = \frac{1}{(1 + j\omega/\omega_{p1})(1 + j\omega/\omega_{p2})} = \frac{(1 - j\omega/\omega_{p1})(1 - j\omega/\omega_{p2})}{|1 + j\omega/\omega_{p1}|^2 |1 + j\omega/\omega_{p2}|^2}$$

## 振幅特性

( $\omega/\omega_p = 1$  の前後で傾きが変わる)

$$|H(\omega)| = \frac{1}{\left|1 + j\frac{\omega}{\omega_{p1}}\right| \left|1 + j\frac{\omega}{\omega_{p2}}\right|} = \frac{1}{\sqrt{1 + \left(\frac{\omega}{\omega_{p1}}\right)^2} \sqrt{1 + \left(\frac{\omega}{\omega_{p2}}\right)^2}}$$

## 位相特性

(実部 = 1 なので、下記のような計算が可能)

$$\angle H(\omega) = \arctan\left(\frac{-\omega}{\omega_{p1}}\right) + \arctan\left(\frac{-\omega}{\omega_{p2}}\right) = -\arctan\left(\frac{\omega}{\omega_{p1}}\right) - \arctan\left(\frac{\omega}{\omega_{p2}}\right)$$

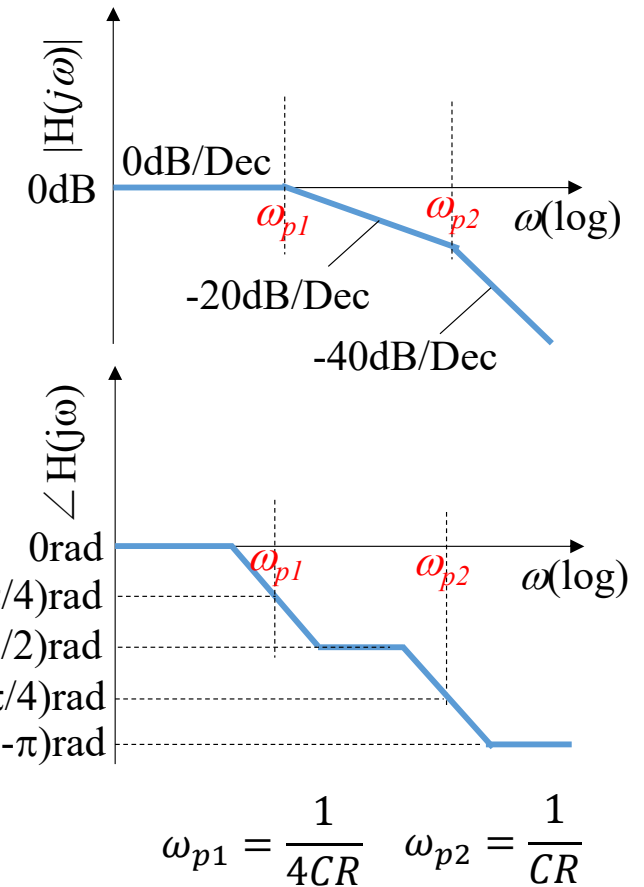

**[NOTE]** 振幅と位相がすぐに計算できるようにしておくこと。

# 2次の伝達関数

分母のラプラス変数 $s$ が2次以上の伝達関数を用いると、LPF(Low Pass Filter)、HPF(High Pass Filter)の他にBPF(Band Pass Filter)、BRF(Band Reject Filter)なども作れるため、試験では2次の伝達関数がよく出題される。

2次LPFの伝達関数  $H(s) = \frac{\omega_0^2}{s^2 + \frac{\omega_0}{Q}s + \omega_0^2} \xrightarrow{s=j\omega} \frac{\omega_0^2}{(\omega_0^2 - \omega^2) + j\omega \frac{\omega_0}{Q}}$  分子が0次

2次BPFの伝達関数  $H(s) = \frac{\frac{\omega_0}{Q}s}{s^2 + \frac{\omega_0}{Q}s + \omega_0^2} \xrightarrow{s=j\omega} \frac{j\omega \frac{\omega_0}{Q}}{(\omega_0^2 - \omega^2) + j\omega \frac{\omega_0}{Q}}$  分子が1次

2次HPFの伝達関数  $H(s) = \frac{s^2}{s^2 + \frac{\omega_0}{Q}s + \omega_0^2} \xrightarrow{s=j\omega} \frac{-\omega^2}{(\omega_0^2 - \omega^2) + j\omega \frac{\omega_0}{Q}}$  分子が2次

**[NOTE]**  $H(\omega)$ を無理に $j\omega$ の1次関数に因数分解しようとするややこしくなるので、上記の $H(\omega)$ の一般形を覚えておこう。分母の実部が $-\omega^2$ を含み、虚部が $\omega$ を含む。



# ラプラス変数 $s$ と周波数特性

$$s = \sigma + j\omega \quad H(s) = \frac{a \cdot s}{s + c} \quad \text{の例}$$

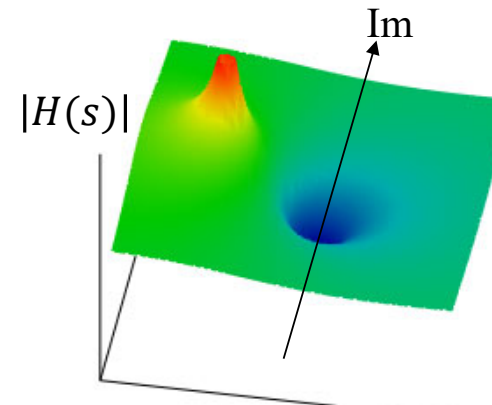
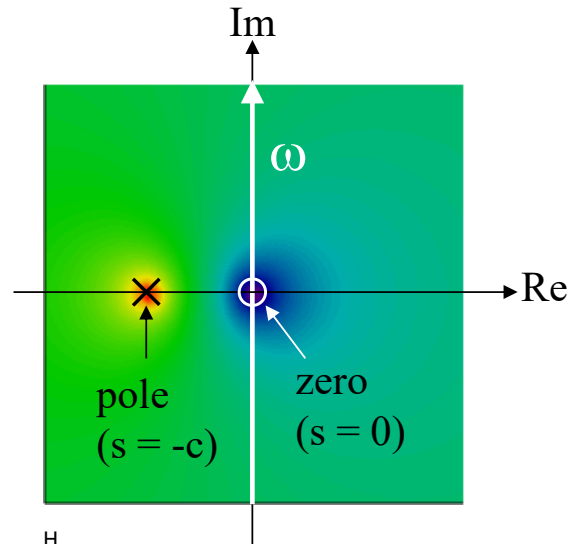

ポール：分母=0となる $s$ の値（×で表す）  
 ゼロ：分子=0となる $s$ の値（○で表す）

**[NOTE]**  $s$ 平面の虚数軸が周波数軸となる。分子または分母の関数が高次の伝達関数の周波数特性は、 $s$ 平面上で考えると理解しやすいが、詳しくは信号処理または制御理論を学ぶ必要があるので、とりあえず、ポールとゼロの性質だけ把握しておこう。

# ポールとゼロ

コーナ周波数が発生する原因は、**s平面上にポール(H = ∞)とゼロ(H = 0)が存在**するためである。

$$H(s) = \frac{\omega_0^2}{s^2 + \frac{\omega_0}{Q}s + \omega_0^2} \quad \text{LPFの伝達関数の例}$$

**[NOTE]** 定数項を $\omega_0^2$ 、1次の係数を $\omega_0/Q$ と置くのは、LCR回路に由来する (Q2参照)。

ポール

$$s_p = -\frac{\omega_0}{2Q} \pm \frac{\omega_0}{2Q} \sqrt{1 - 4Q^2}$$

← 2実数、1実数 (重解)、2複素数によって特性が異なる。

ゼロ

この例では発生しない

$|s_p| = \omega_0$  より、ポールが半径 $\omega_0$ の円上に発生

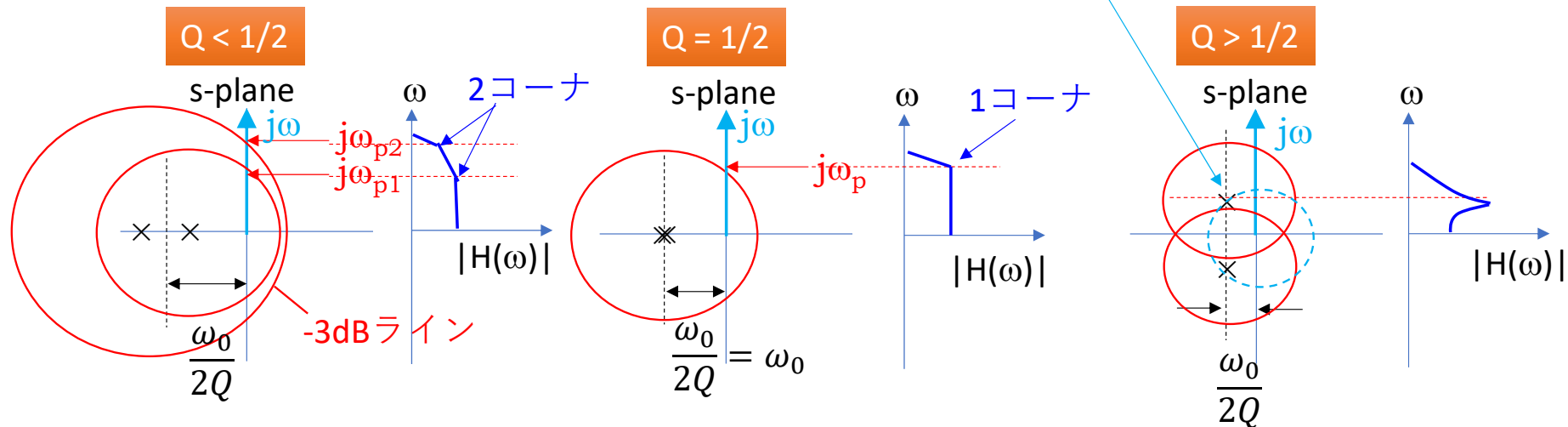

# BPF と HPF

BPFの伝達関数の例

$$H(s) = \frac{\frac{\omega_0}{Q}s}{s^2 + \frac{\omega_0}{Q}s + \omega_0^2}$$

ポール

$$s_p = -\frac{\omega_0}{2Q} \pm \frac{\omega_0}{2Q} \sqrt{1 - 4Q^2}$$

ゼロ

$$s_z = 0$$

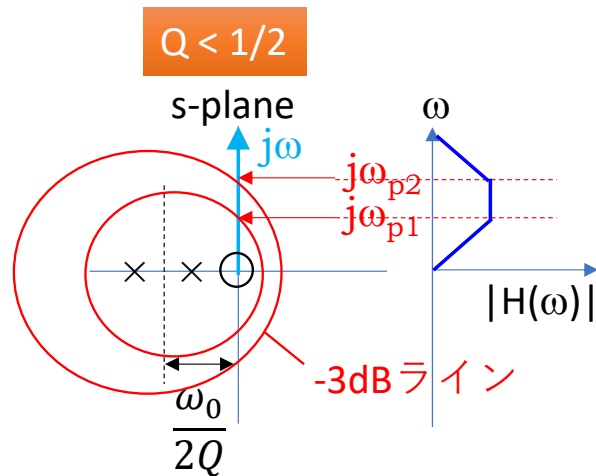

HPFの伝達関数の例

$$H(s) = \frac{s^2}{s^2 + \frac{\omega_0}{Q}s + \omega_0^2}$$

ポール

$$s_p = -\frac{\omega_0}{2Q} \pm \frac{\omega_0}{2Q} \sqrt{1 - 4Q^2}$$

ゼロ

$$s_z = 0 \quad (2重解)$$

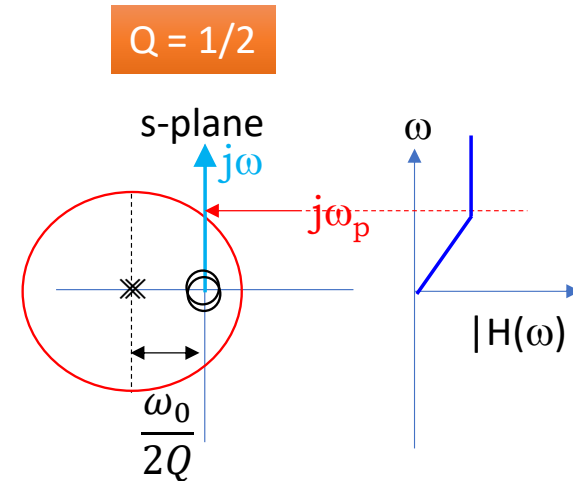

Q2.  $R^2C^2 = 4LC$  のとき、周波数伝達関数の振幅特性のボード線図を示せ。

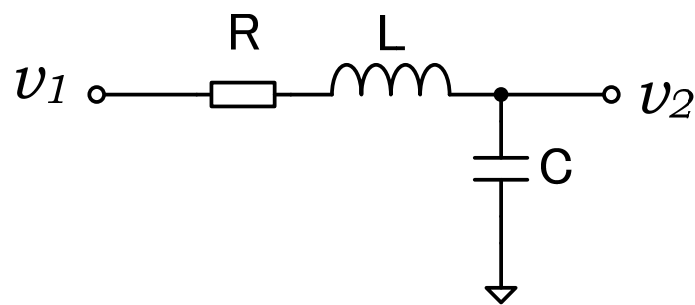

$$H(\omega) = \frac{\frac{1}{j\omega C}}{R + j\omega L + \frac{1}{j\omega C}} = \frac{1}{(1 - \omega^2 LC) + j\omega CR} = \frac{\frac{1}{LC}}{\left(\frac{1}{LC} - \omega^2\right) + j\omega \frac{R}{L}}$$

共振回路の共振周波数 $\omega_0$ とQ値を用いて書き直すと、

$$\omega_0 = \frac{1}{\sqrt{LC}} \quad Q = \frac{1}{R} \sqrt{\frac{L}{C}} \quad \frac{\omega_0}{Q} = \frac{R}{L} \quad \rightarrow$$

$$H(\omega) = \frac{\frac{1}{LC}}{\left(\frac{1}{LC} - \omega^2\right) + j\omega \frac{R}{L}} = \frac{\omega_0^2}{(\omega_0^2 - \omega^2) + j\omega \frac{\omega_0}{Q}}$$

$$R^2C^2 = 4LC \quad \rightarrow \quad Q = \frac{1}{R} \sqrt{\frac{L}{C}} = \frac{1}{2} \sqrt{\frac{C}{L}} \sqrt{\frac{L}{C}} = \frac{1}{2}$$

LPFの周波数伝達関数の形になることが分かる。また、 $Q = 1/2$  より、ポールが2重解（コーナが1個）である。

**[NOTE]** ここでは、Qを求めて、1/2より大きいかどうかを調べたが、伝達関数の形を忘れたときは、ラプラス変数の伝達関数H(s)のポールを求め、判別式よりポールが実数または複素数になる条件を判断できる。

# Q2の作図

$$Q = \frac{1}{2} \text{ のとき、 } H(\omega) = \frac{\omega_0^2}{(\omega_0^2 - \omega^2) + j\omega \frac{\omega_0}{Q}} = \frac{\omega_0^2}{(\omega_0^2 - \omega^2) + j\omega 2\omega_0} = \frac{\omega_0^2}{(\omega_0 + j\omega)^2} = \frac{1}{(1 + j\omega/\omega_0)^2}$$

コーナー角周波数を求める。

$R^2 C^2 = 4LC$  より、

$$\omega_p = \omega_0 = \frac{1}{\sqrt{LC}} \text{ または } \frac{R}{2L}$$

